

Asada

環境を守る親切ツール

手動ダイヘッド MANUAL DIE-HEAD

取扱説明書 INSTRUCTION MANUAL

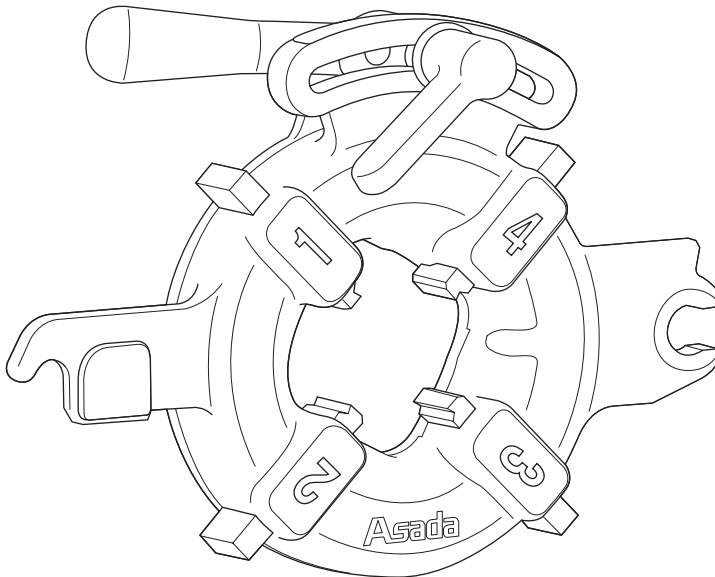

【ご使用前に必ず本書をお読みください。】

[Read through this manual carefully before using the machine]

手動ダイヘッド

製品の構成 COMPONENTS OF THE MACHINE

各部の名称 Main Parts

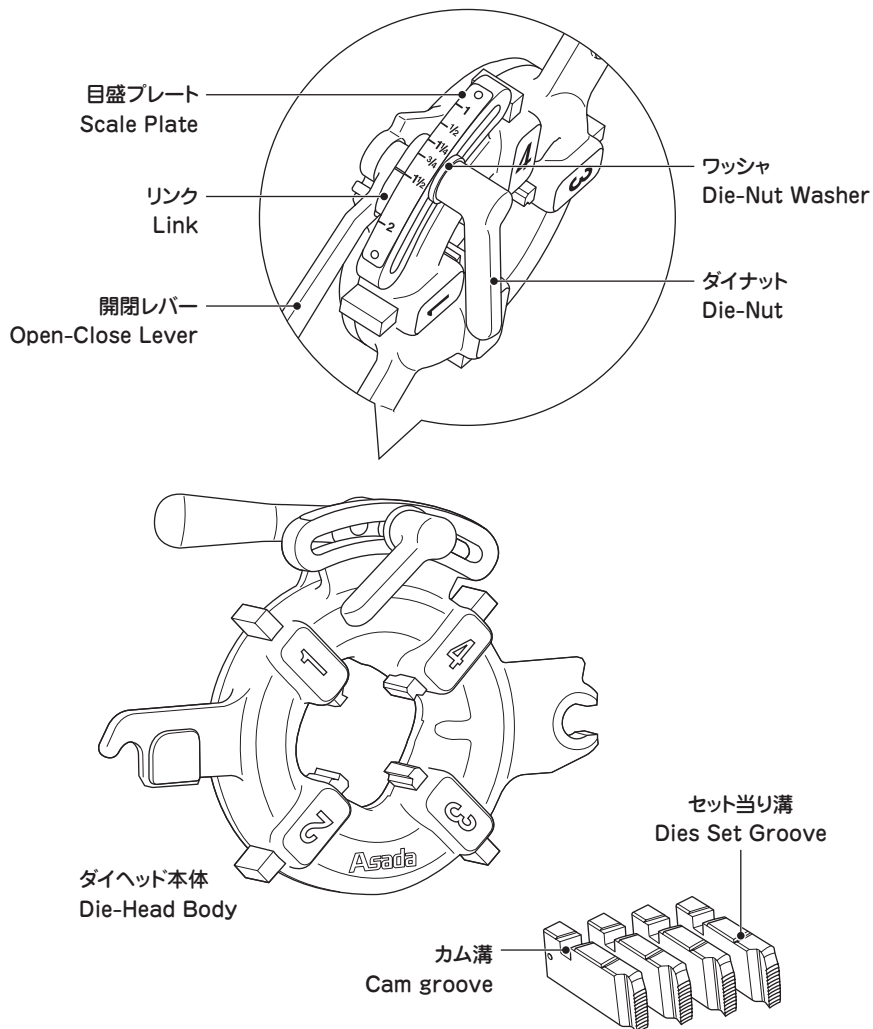

MANUAL DIE-HEAD

使用方法 HOW TO OPERATE - MANUAL DIE-HEAD

ダイヘッドの取付け Die-Head installation

- ①ダイヘッドを途中まで持ち上げます。
- ②そのまま斜め手前に引きダイヘッドを取り外します。
- ③ダイヘッドピンの平らな面の方向のみダイヘッドの取り外し、取り付けができるようになっています。

- ①Lift the Die-Head halfway.
- ②Position Die-Head on the diagonal and remove.
- ③Only when the Die-Head is adjusted parallel with the flat surface of the Die Head Pin, can it be removed or installed from the machine.

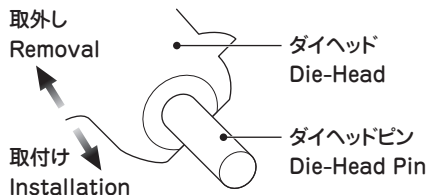
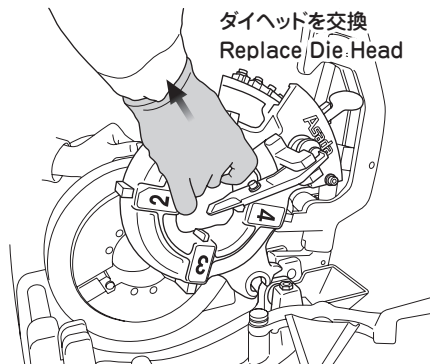

目盛合せ Scale setting

- ①ダイナットをゆるめるとリンクが上下しますので必要なサイズが目盛プレートにリンク刻印を合致してください。
- ①When the Die-Nut has been loosened, the Link goes up and down. Match the eye-work of the Link with the predetermined scale graduation on the Scale-Plate.

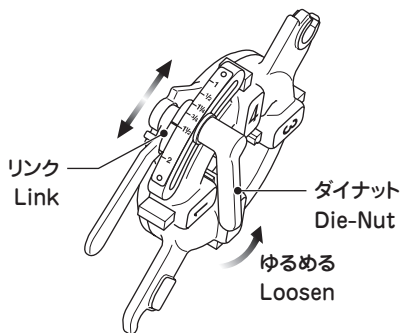

チェーザの交換 Dies replacement Reemplazo de los Peines

- ①ダイナットをゆるめ、リンクを下方一杯まで下げダイナットをそこで締付け開閉レバーを上を起こします。
- ②各ダイヘッドの番号と同じ番号のチェーザをカチッと音がするまで挿入します。
- ③このときダイヘッドとチェーザの番号が同一面にくるようにします。

- ①Loosen The Die-Nut, lower the link fully, tighten the Die-Nut and throw the Open-Close Lever up to remove the Dies.
- ②Insert the Dies with the same number as that of each Die-Head until click sound is heard.
- ③Make sure the numbers of Die-Head and Dies show on the same side.

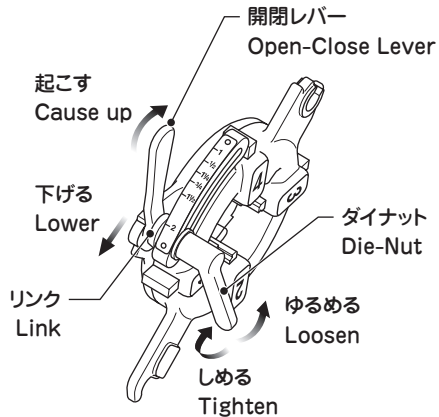

番号の面が同一面になる
Number shown on the same side.

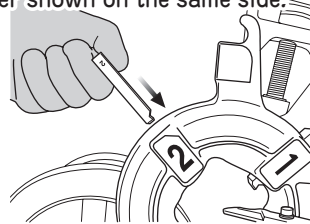

Asada アサダ株式会社

本 社 / 名古屋市北区上飯田西町3-60

TEL (052) 911-7165

E-mail: sales@asada.co.jp

支 店 / 東京・名古屋・大阪

営業所 / 札幌・仙台・さいたま・横浜
広島・福岡

海外事業所

アサダ・タイランド社
台湾浅田股份有限公司
アサダ・アーロンコ マシナリー社
アサダ・ベトナム社
アサダ・インド社
上海浅田進出口有限公司
アサダ USA

(バンコク)
(台北)
(クアラルンプール)
(ホーチミン)
(ムンバイ)
(上海)
(ホノルル)

工 場

犬山工場 (愛知県・犬山市)
アサダ第一精工株式会社 (松 阪 市)
アサダ・マシナリー社 (バンコク)

www.asada.co.jp

コード No. IM0007

Ver.02

A