

マニホールド AF キット R410A,R32 (AI105C, AI175C)

| Ref. No. | コードNo. | 部品名              | 員数 | 備考 |
|----------|--------|------------------|----|----|
| A        | AI216  | AF ハンドル組(青)      | 1  |    |
| B        | AI217  | AF ハンドル組(赤)      | 1  |    |
| C        | AI202  | フックアッセンブリ AF     | 1  |    |
| D        | AI215  | AF ピストンバルブ組      | 2  |    |
| E        | AI213  | AF サイドポート組 5/16" | 1  |    |
| 1        | AI126  | 低圧連成計 R410,R32   | 1  |    |
| 2        | AI129  | 高圧連成計 R410,R32   | 1  |    |
| 3        | AI218  | AF ハンドルラベル(青)    | 1  |    |
| 4        | AI219  | AF ハンドルラベル(赤)    | 1  |    |
| 5        | AI214  | 5/16"フレアポート      | 3  |    |
|          |        |                  |    |    |
|          |        |                  |    |    |
|          |        |                  |    |    |
|          |        |                  |    |    |

マニホールド AF キット R407C, R134a 等(AI103C, AI173C)

| Ref. No. | コードNo. | 部品名                 | 員数 | 備考 |
|----------|--------|---------------------|----|----|
| A        | AI216  | AF ハンドル組(青)         | 1  |    |
| B        | AI217  | AF ハンドル組(赤)         | 1  |    |
| C        | AI202  | フックアッセンブリ AF        | 1  |    |
| D        | AI215  | AF ピストンバルブ組         | 2  |    |
| E        | AI220  | AF サイドポート組 1/4"     | 1  |    |
| 1        | AI119  | 低圧連成計 R407C,R134a 等 | 1  |    |
| 2        | AI128  | 高圧連成計 R407C,R134a 等 | 1  |    |
| 3        | AI218  | AF ハンドルラベル(青)       | 1  |    |
| 4        | AI219  | AF ハンドルラベル(赤)       | 1  |    |
| 5        | AI221  | 1/4"フレアポート          | 3  |    |
|          |        |                     |    |    |
|          |        |                     |    |    |
|          |        |                     |    |    |
|          |        |                     |    |    |

マニホールド AF キット R12,R22,R502 (AI101C, AI171C)

| Ref. No. | コードNo. | 部品名                | 員数 | 備考 |
|----------|--------|--------------------|----|----|
| A        | AI216  | AF ハンドル組(青)        | 1  |    |
| B        | AI217  | AF ハンドル組(赤)        | 1  |    |
| C        | AI202  | フックアッセンブリ AF       | 1  |    |
| D        | AI215  | AF ピストンバルブ組        | 2  |    |
| E        | AI220  | AF サイドポート組 1/4"    | 1  |    |
| 1        | AI124  | 低圧連成計 R12,R22,R502 | 1  |    |
| 2        | AI127  | 高圧連成計 R12,R22,R502 | 1  |    |
| 3        | AI218  | AF ハンドルラベル(青)      | 1  |    |
| 4        | AI219  | AF ハンドルラベル(赤)      | 1  |    |
| 5        | AI221  | 1/4"フレアポート         | 3  |    |
|          |        |                    |    |    |
|          |        |                    |    |    |
|          |        |                    |    |    |
|          |        |                    |    |    |

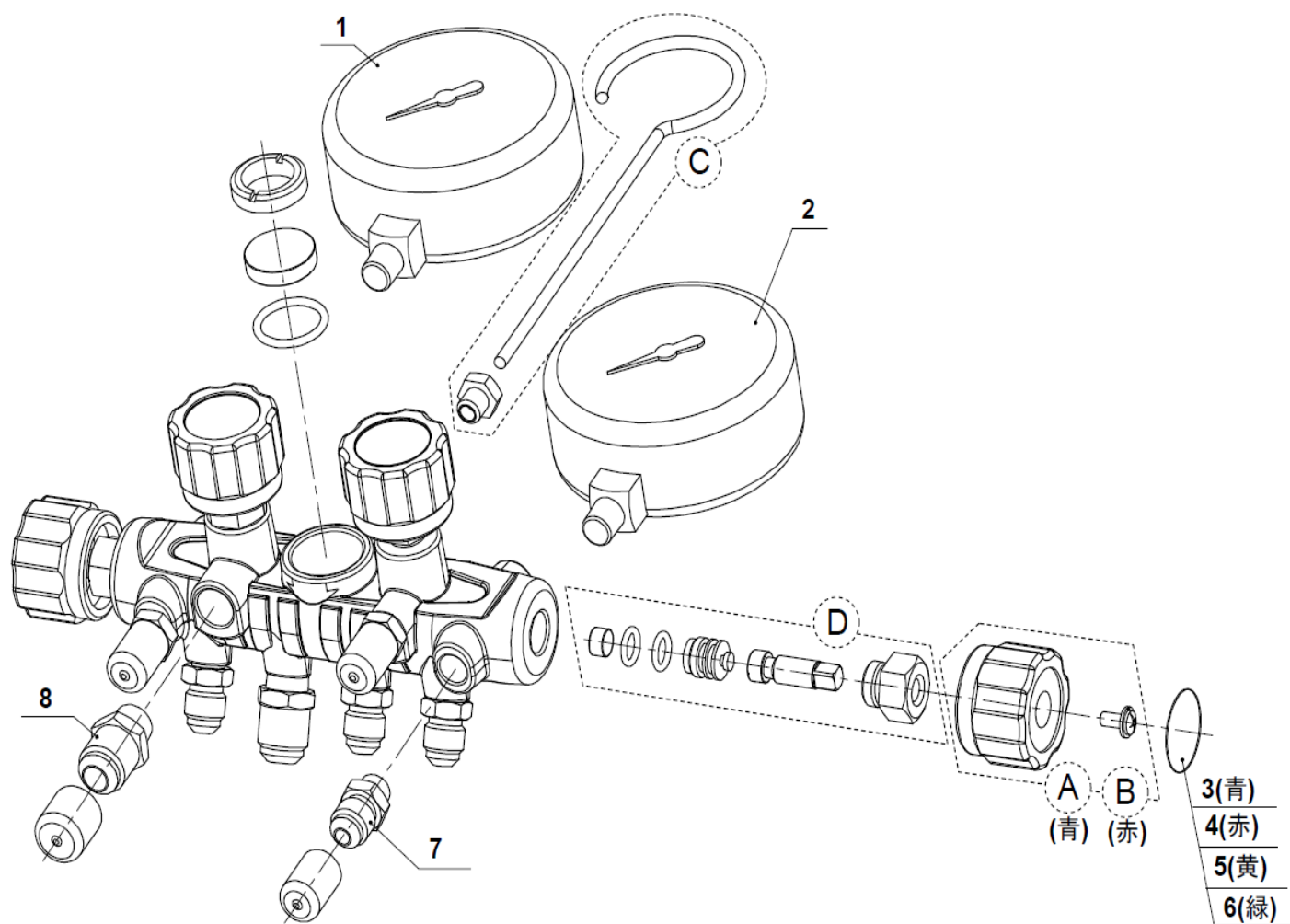

## 4V マニホールド AF キット R410A,R32 (AI109C, AI179C)

| Ref. No. | コードNo. | 部品名            | 員数 | 備考 |
|----------|--------|----------------|----|----|
| A        | AI216  | AF ハンドル組(青)    | 3  |    |
| B        | AI217  | AF ハンドル組(赤)    | 1  |    |
| C        | AI202  | フックアッセンブリ AF   | 1  |    |
| D        | AI215  | AF ピストンバルブ組    | 4  |    |
| 1        | AI126  | 低圧連成計 R410,R32 | 1  |    |
| 2        | AI129  | 高圧連成計 R410,R32 | 1  |    |
| 3        | AI218  | AF ハンドルラベル(青)  | 1  |    |
| 4        | AI219  | AF ハンドルラベル(赤)  | 1  |    |
| 5        | AI222  | AF ハンドルラベル(黄)  | 1  |    |
| 6        | AI223  | AF ハンドルラベル(緑)  | 1  |    |
| 7        | AI214  | 5/16"フレアポート    | 3  |    |
| 8        | AI224  | 3/8"フレアポート     | 1  |    |
|          |        |                |    |    |
|          |        |                |    |    |
|          |        |                |    |    |